

Collegamento bus CAN - combi, comfort, trasmissione e diagnosi, collegamento bus LIN,

da settembre 2003

Note:

Informazioni su

- ◆ *Disposizioni posti relè e fusibili*
- ◆ *Connessioni a spina multipla*
- ◆ *Centraline e relè*
- ◆ *Collegamenti a massa*

⇒ *Panoramica delle posizioni di montaggio*

Informazioni su

- ◆ *Programmi ricerca guasti*

⇒ *Ricerca guasti guidata*

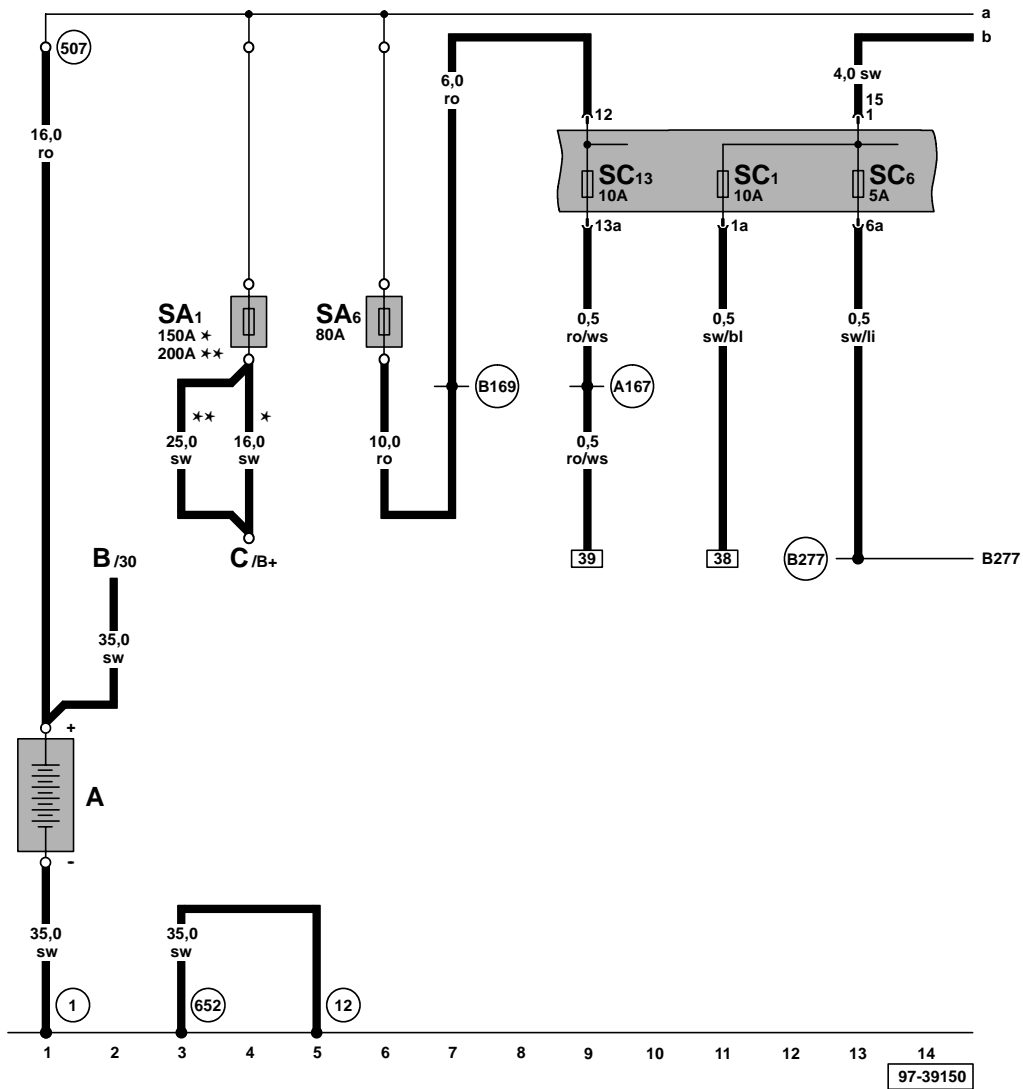
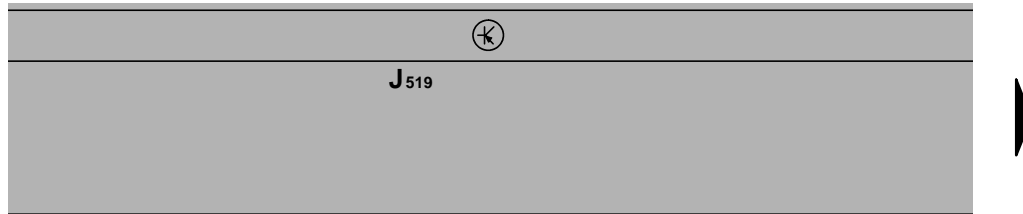

Batteria, fusibili

- A - Batteria
- B - Motorino di avviamento
- C - Alternatore
- J519 - Centralina rete di bordo
- SA1 - Fusibile 1 sul portafusibili/batteria
- SA6 - Fusibile 6 sul portafusibili/batteria
- SC1 - Fusibile 1 sul portafusibili
- SC6 - Fusibile 6 sul portafusibili
- SC13 - Fusibile 13 sul portafusibili

- 1 - Treccia di massa, batteria/carrozzeria
- 12 - Punto di massa, vano motore sin.
- 507 - Collegamento filettato (30) sul portafusibili/batteria
- 652 - Punto di massa (massa cambio/motore)
- A167 - Collegamento positivo 3 (30a), fascio cavi cruscotto
- B169 - Collegamento positivo 1 (30), fascio cavi abitacolo
- B277 - Collegamento positivo 1 (15a), fascio cavi principale

- * - per veicoli con alternatore da 90 A/110 A
- ** - per veicoli con alternatore da 140 A

ws = bianco
 sw = nero
 ro = rosso
 br = marrone
 gn = verde
 bl = blu
 gr = grigio
 li = lilla
 ge = giallo
 or = arancio

97-39150

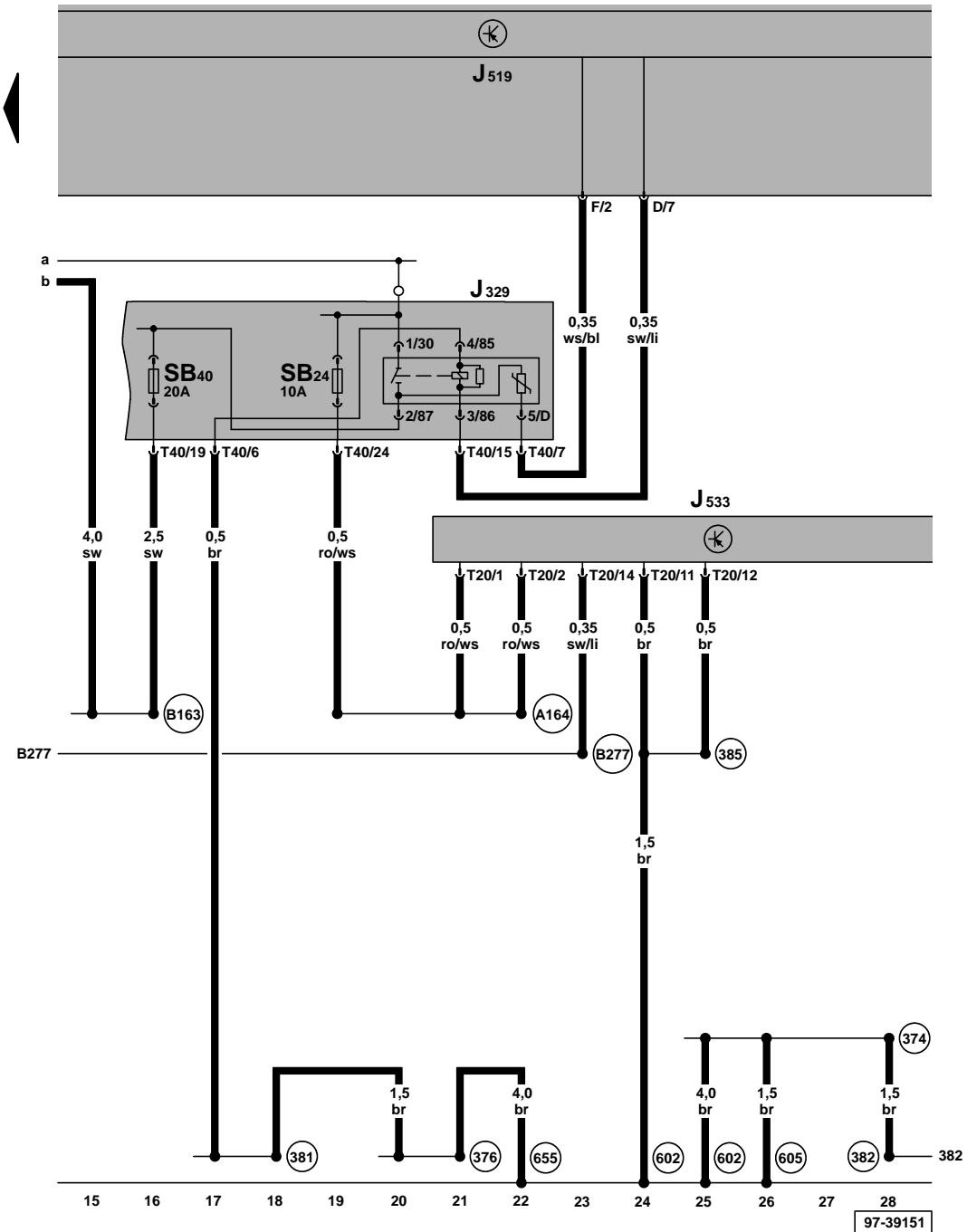

Interfaccia diagnosi bus dati, relè alimentazione elettrica morsetto 15

- J329 - Relè alimentazione elettrica morsetto 15, sul box elettrico, nel vano motore sin. (433)
- J519 - Centralina rete di bordo
- J533 - Interfaccia diagnosi bus dati, nel vano piedi sinistro, vicino alla consolle centrale
- SB24 - Fusibile 24 sul portafusibili
- SB40 - Fusibile 40 sul portafusibili
- T20 - Connessione a spina a 20 poli
- T40 - Connessione a spina a 40 poli

- (374) - Collegamento a massa 9, fascio cavi principale
- (376) - Collegamento a massa 11, fascio cavi principale
- (381) - Collegamento a massa 16, fascio cavi principale
- (382) - Collegamento a massa 17, fascio cavi principale
- (385) - Collegamento a massa 20, fascio cavi principale
- (602) - Punto di massa, vano piedi anteriore sinistro
- (605) - Punto di massa sul piantone sterzo in alto
- (655) - Punto di massa (faro sinistro)
- (A164) - Collegamento positivo 2 (30a), fascio cavi cruscotto
- (B163) - Collegamento positivo 1 (15), fascio cavi abitacolo
- (B277) - Collegamento positivo 1 (15a), fascio cavi principale

ws = bianco
 sw = nero
 ro = rosso
 br = marrone
 gn = verde
 bl = blu
 gr = grigio
 li = lilla
 ge = giallo
 or = arancio

Interfaccia diagnosi bus dati, collegamento autodiagnosi

- J519 - Centralina rete di bordo
- J533 - Interfaccia diagnosi bus dati, nel vano piedi sinistro, vicino alla consolle centrale
- J... - Centraline motore
- T12b - Connessione a spina a 12 poli, nella custodia protettiva per connessioni a spina, nel cassoncino acqua, sin.
- T16 - Connessione a spina a 16 poli, sotto al cruscotto sin., collegamento autodiagnosi
- T20 - Connessione a spina a 20 poli

- (382) - Collegamento a massa 17, fascio cavi principale
- (A76) - Collegamento (linea di diagnosi K), fascio cavi cruscotto
- (B383) - Collegamento 1 (bus CAN trasmissione High), fascio cavi principale
- (B390) - Collegamento 1 (bus CAN trasmissione Low), fascio cavi principale

-•- - fino a ottobre 2003

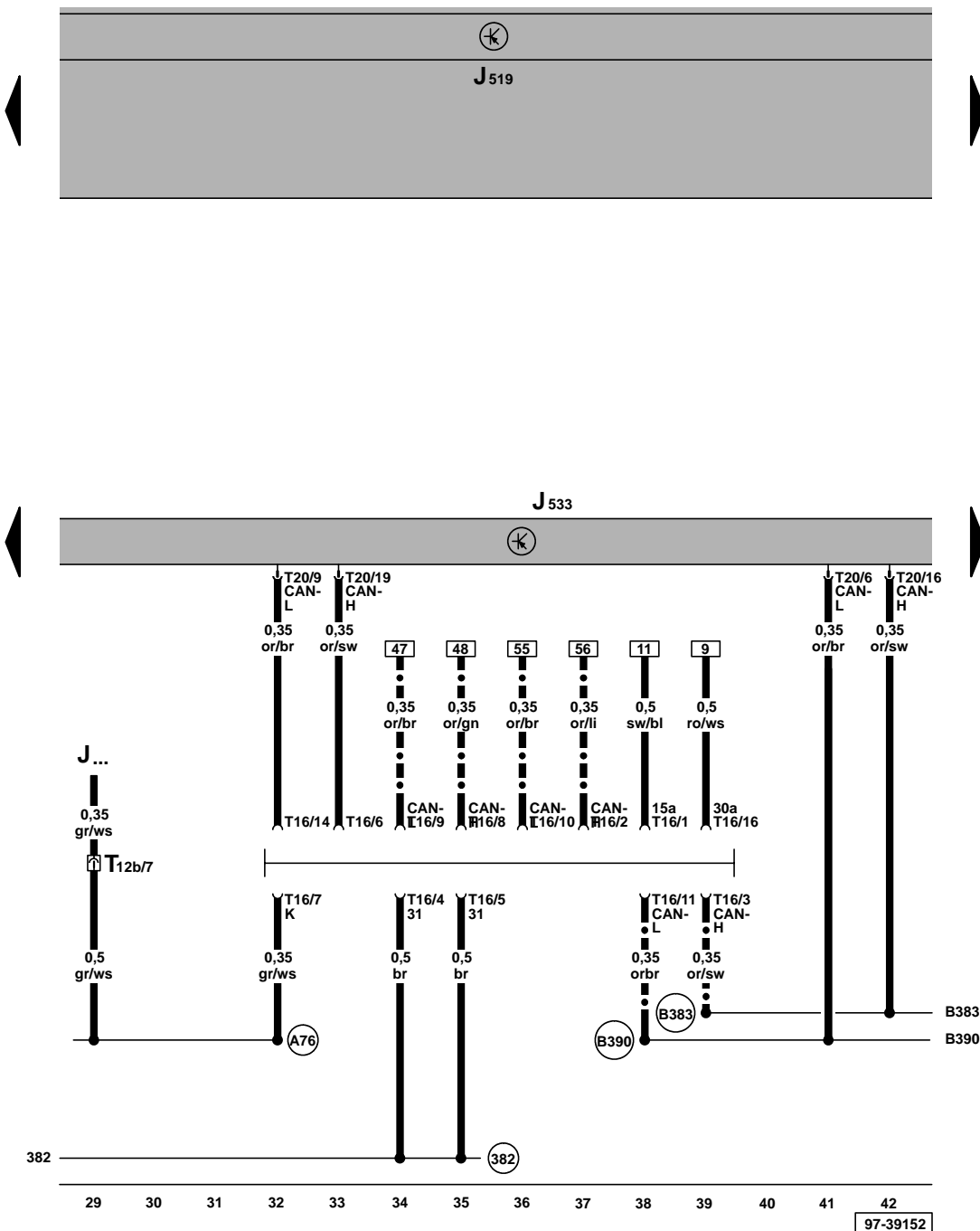

ws = bianco
 sw = nero
 ro = rosso
 br = marrone
 gn = verde
 bl = blu
 gr = grigio
 li = lilla
 ge = giallo
 or = arancio

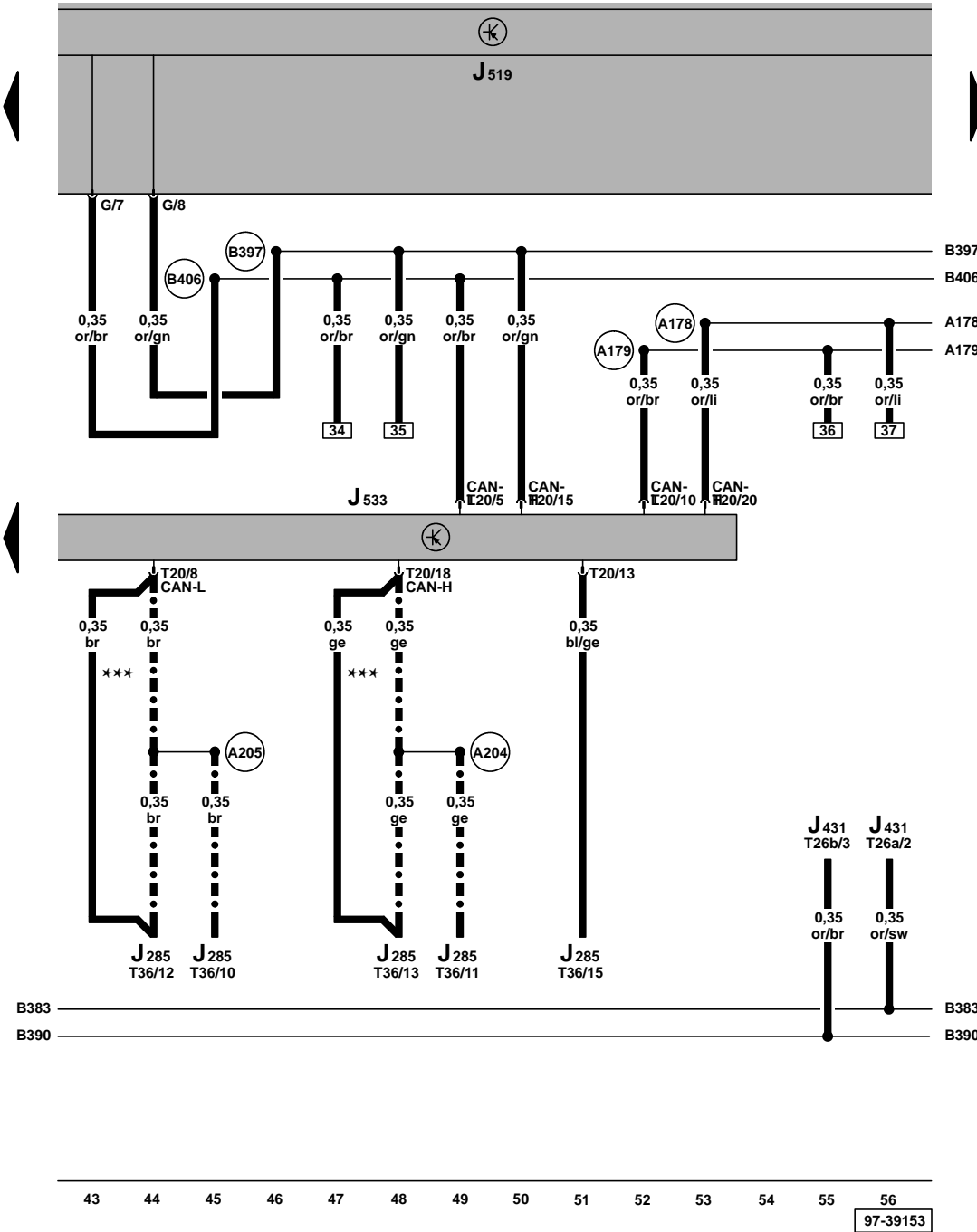

Attacco per: Interfaccia diagnosi bus dati, centralina rete di bordo, centralina correttore assetto fari, centralina con display sul quadro strumenti

- J285 - Centralina con display sul quadro strumenti
- J431 - Centralina correttore assetto fari
- J519 - Centralina rete di bordo
- J533 - Interfaccia diagnosi bus dati, nel vano piedi sinistro, vicino alla consolle centrale
- T20 - Connessione a spina a 20 poli
- T26b - Connessione a spina a 26 poli
- T36 - Connessione a spina a 36 poli
- A178 - Collegamento (bus CAN Infotainment high), fascio cavi cruscotto
- A179 - Collegamento (bus CAN Infotainment low), fascio cavi cruscotto
- A204 - Collegamento (bus CAN quadro strumenti High), fascio cavi cruscotto
- A205 - Collegamento (bus CAN quadro strumenti Low), fascio cavi cruscotto
- B397 - Collegamento 1 (bus CAN comfort High), fascio cavi principale
- B406 - Collegamento 1 (bus CAN comfort Low), fascio cavi principale
- *** - da novembre 2003
- .- - fino a ottobre 2003

ws = bianco
 sw = nero
 ro = rosso
 br = marrone
 gn = verde
 bl = blu
 gr = grigio
 li = lilla
 ge = giallo
 or = arancio

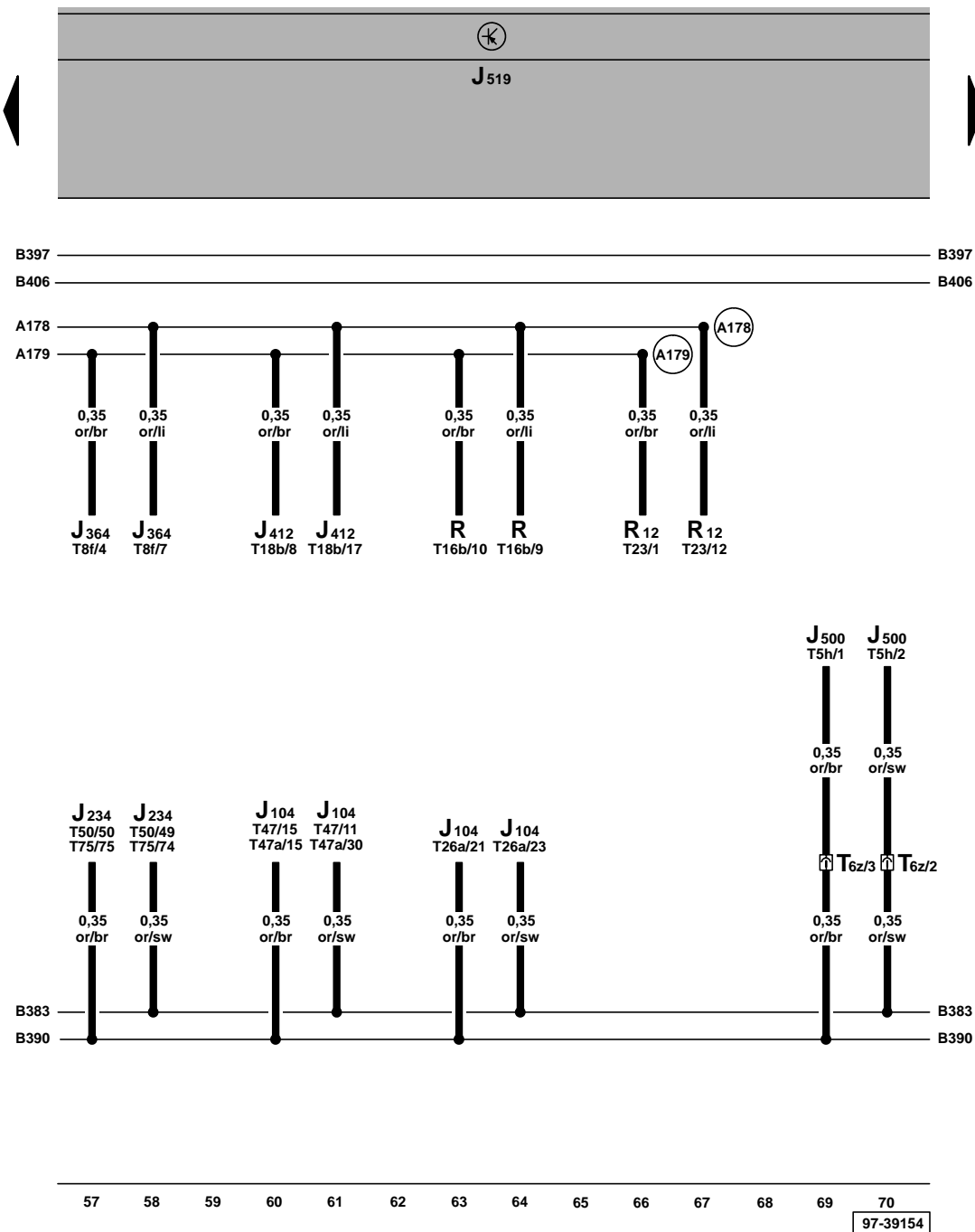

Attacco per: Centralina riscaldamento supplementare, centralina sistema elettronico comandi, telefono cellulare, radio, amplificatore, centralina airbag, centralina ABS, centralina servosterzo

- J104 - Centralina ABS con EDS
- J234 - Centralina airbag
- J364 - Centralina riscaldamento supplementare
- J412 - Centralina sistema elettronico comandi, telefono cellulare
- J500 - Centralina servosterzo
- R - Radio
- R12 - Amplificatore
- T5h - Connessione a spina a 5 poli
- T6z - Connessione a spina a 6 poli, vicino al faro sin.
- T8f - Connessione a spina a 8 poli
- T16b - Connessione a spina a 16 poli
- T18b - Connessione a spina a 18 poli
- T23 - Connessione a spina a 23 poli
- T26a - Connessione a spina a 26 poli, sulla centralina ABS con ASR
- T47 - Connessione a spina a 47 poli, sulla centralina ABS con EDS/ESP
- T47a - Connessione a spina a 47 poli, sulla centralina ABS con ESP, (HBV)
- T50 - Connessione a spina a 50 poli
- T75 - Connessione a spina a 75 poli

- A178 - Collegamento (bus CAN Infotainment high), fascio cavi cruscotto
- A179 - Collegamento (bus CAN Infotainment low), fascio cavi cruscotto

ws = bianco
 sw = nero
 ro = rosso
 br = marrone
 gn = verde
 bl = blu
 gr = grigio
 li = lilla
 ge = giallo
 or = arancio

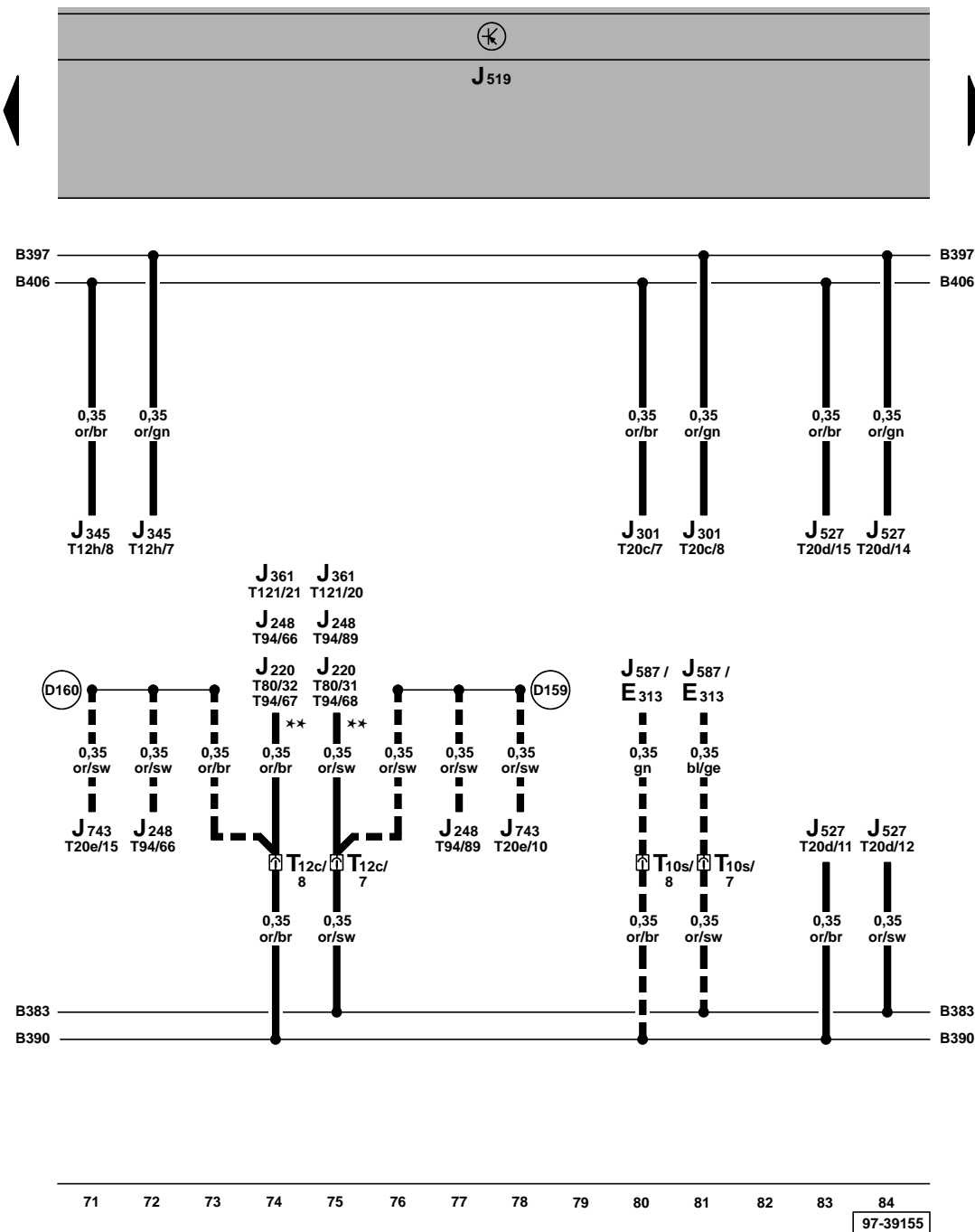

Attacco per: Identificazione rimorchio, climatizzatore, elettronica piantone sterzo, centraline motore, sistema a sensori leva selettice, sistema meccatronico del cambio meccanico ad innesto elettronico

- E313 - Leva selettice
- J220 - Centralina Motronic
- J248 - Centralina imp. iniezione diretta Diesel
- J301 - Centralina climatizzatore
- J345 - Centralina riconoscimento rimorchio
- J361 - Centralina Simos
- J519 - Centralina rete di bordo
- J527 - Centralina elettronica piantone sterzo
- J587 - Centralina sistema a sensori leva selettice
- J743 - Sistema meccatronico del cambio meccanico ad innesto elettronico
- T10s - Connessione a spina a 10 poli, sotto la copertura leva selettice
- T12c - Connessione a spina a 12 poli, nella custodia protettiva per connessioni a spina, nel cassoncino acqua, sin.
- T12h - Connessione a spina a 12 poli
- T20c - Connessione a spina a 20 poli
- T20d - Connessione a spina a 20 poli
- T20e - Connessione a spina a 20 poli
- T80 - Connessione a spina a 80 poli
- T94 - Connessione a spina a 94 poli
- T121 - Connessione a spina a 121 poli

- D159 - Collegamento (High-Bus), fascio cavi vano motore
- D160 - Collegamento (Low-Bus), fascio cavi vano motore

- ** - solo per veicoli con cambio meccanico/ cambio automatico a 6 marce 09G
- - solo per veicoli con cambio meccanico ad innesto elettronico 02E

ws = bianco
 sw = nero
 ro = rosso
 br = marrone
 gn = verde
 bl = blu
 gr = grigio
 li = lilla
 ge = giallo
 or = arancio

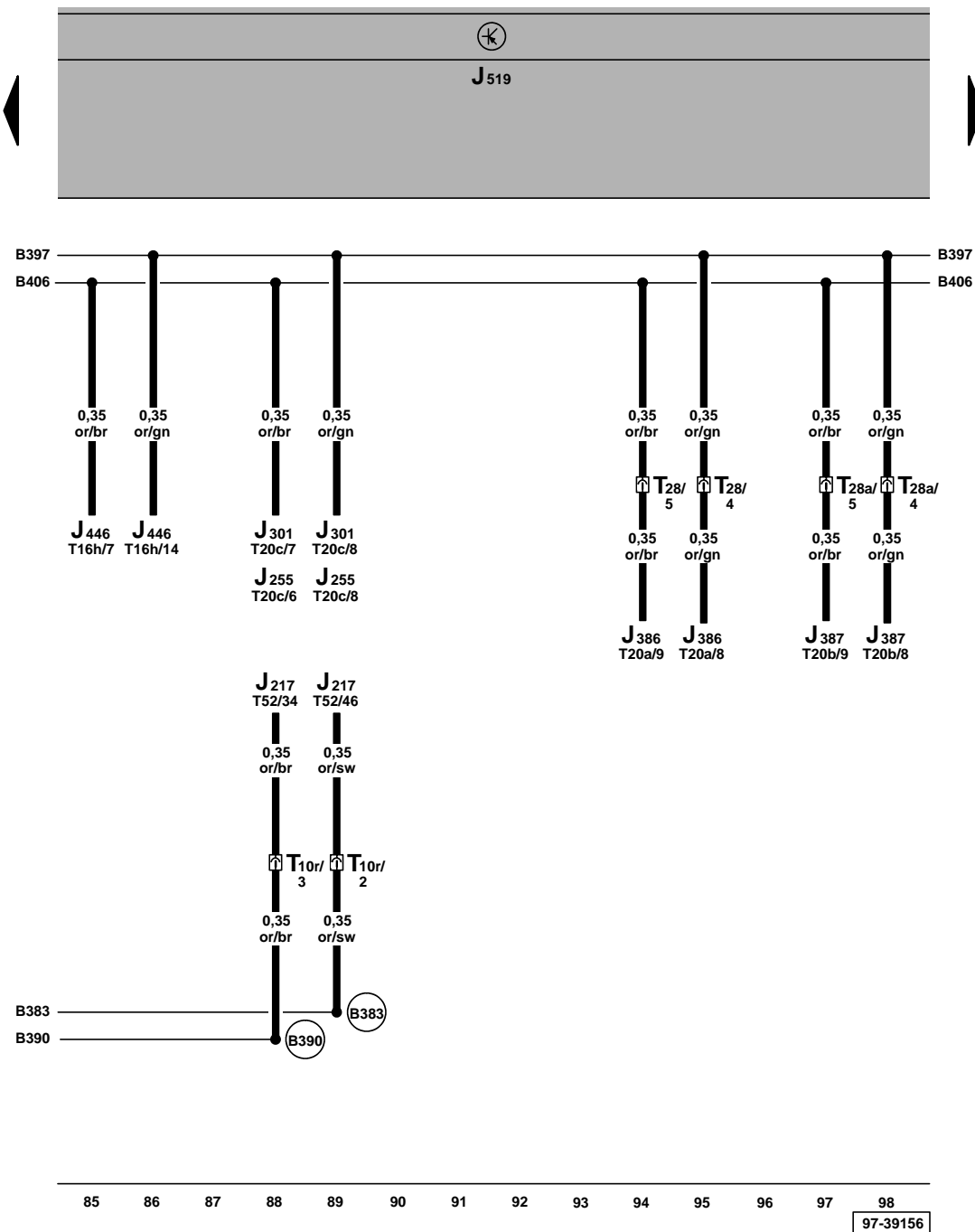

Attacco per: Centralina sistema di controllo parcheggio, centralina climatizzatore, centralina Climatronic, centralina porta, lato guida, centralina porta, lato passeggero, centralina cambio automatico

- J217 - Centralina cambio automatico
- J255 - Centralina Climatronic
- J301 - Centralina climatizzatore
- J386 - Centralina porta, lato guida
- J387 - Centralina porta, lato passeggero
- J446 - Centralina sistema di controllo parcheggio
- J519 - Centralina rete di bordo
- T10r - Connessione a spina a 10 poli, nel vano motore sin.
- T28 - Connessione a spina a 28 poli, sul montante A sinistro
- T28a - Connessione a spina a 28 poli, sul montante A destro
- T16h - Connessione a spina a 16 poli
- T20a - Connessione a spina a 20 poli
- T20b - Connessione a spina a 20 poli
- T20c - Connessione a spina a 20 poli
- T52 - Connessione a spina a 52 poli

- B383 - Collegamento 1 (bus CAN trasmissione High), fascio cavi principale
- B390 - Collegamento 1 (bus CAN trasmissione Low), fascio cavi principale

ws = bianco
 sw = nero
 ro = rosso
 br = marrone
 gn = verde
 bl = blu
 gr = grigio
 li = lilla
 ge = giallo
 or = arancio

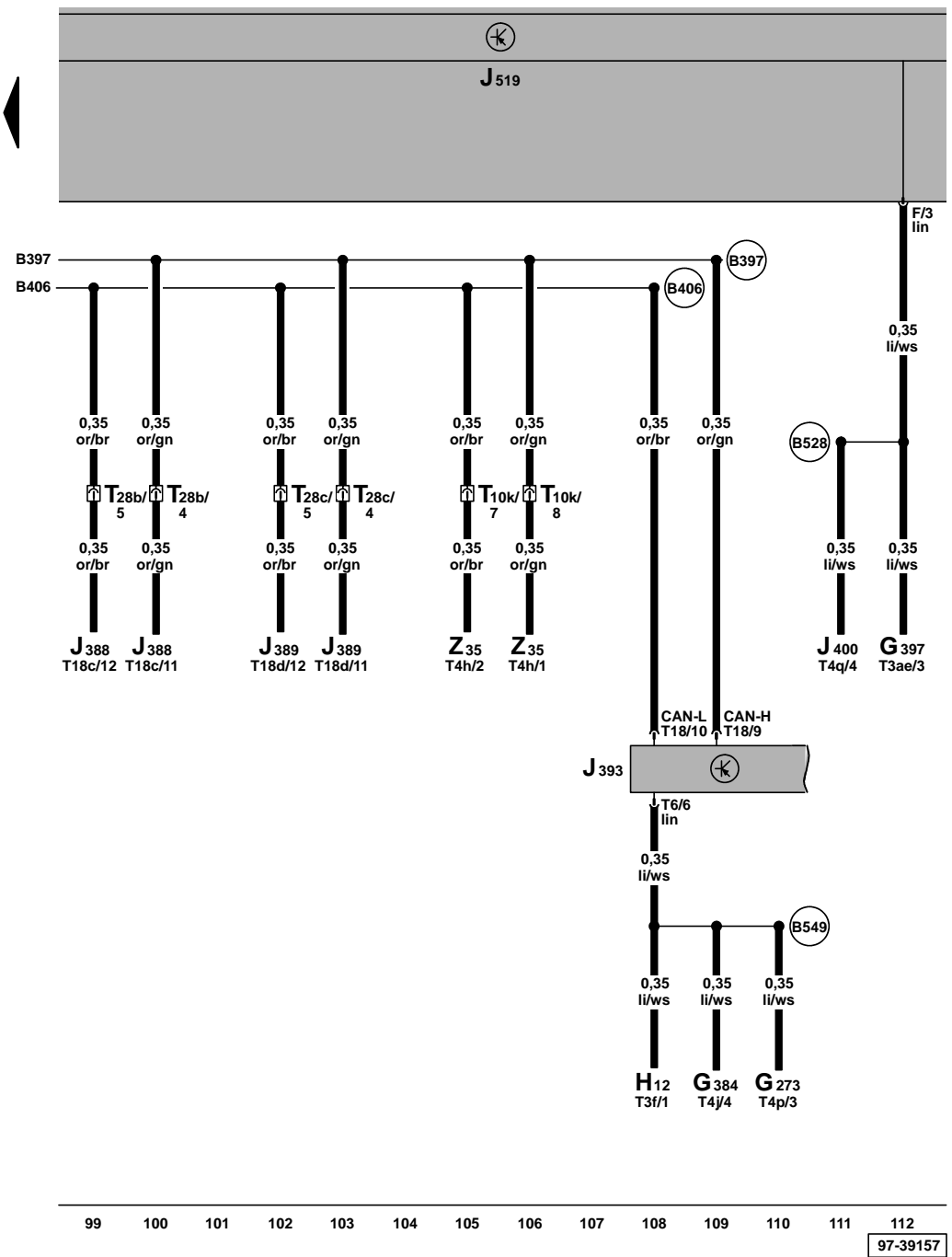

Attacco per: Centralina porta posteriore sinistra e destra, riscaldamento supplementare ad aria, sistema Comfort, motorino tergicristallo, sensore rilevamento pioggia e luminosità, avvisatore acustico allarme, sensore inclinazione veicolo, antifurto volumetrico

- G273 - Sensore antifurto volumetrico
- G384 - Sensore inclinazione veicolo
- G397 - Sensore rilevamento pioggia e luminosità
- H12 - Avvisatore acustico allarme
- J388 - Centralina porta posteriore sinistra
- J389 - Centralina porta posteriore destra
- J393 - Centralina principale sistema comfort
- J400 - Centralina motorino tergicristallo
- J519 - Centralina rete di bordo
- T3ae - Connessione a spina tripla
- T3f - Connessione a spina tripla
- T4h - Connessione a spina quadrupla
- T4j - Connessione a spina quadrupla
- T4p - Connessione a spina quadrupla
- T4q - Connessione a spina quadrupla
- T6 - Connessione a spina a 6 poli
- T10k - Connessione a spina a 10 poli, sul riscaldatore
- T18 - Connessione a spina a 18 poli
- T18c - Connessione a spina a 18 poli
- T18d - Connessione a spina a 18 poli
- T28b - Connessione a spina a 28 poli, sul montante B sin.
- T28c - Connessione a spina a 28 poli, sul montante B des.
- Z35 - Elemento termico riscaldamento supplementare ad aria

- (B397) - Collegamento 1 (bus CAN comfort High), fascio cavi principale
- (B406) - Collegamento 1 (bus CAN comfort Low), fascio cavi principale
- (B528) - Collegamento 1 (bus LIN), fascio cavi principale
- (B549) - Collegamento 2 (bus LIN), fascio cavi principale

ws = bianco
 sw = nero
 ro = rosso
 br = marrone
 gn = verde
 bl = blu
 gr = grigio
 li = lilla
 ge = giallo
 or = arancio