

RICARICA BATTERIA E DURATA

Nel NOKIA 5800 ci sono ben 2 processori (ASIC) che sovrintendono al circuito di ricarica e della batteria:

N2200

- Monitoraggio tensione della batteria
- Riconoscimento della ricarica della batteria

N2300

- Contiene il circuito di controllo della ricarica
- Controllo misura del assorbimento della batteria (con sensore esterno a questo processore)

Ecco la complessita del chip Nokia N2300:

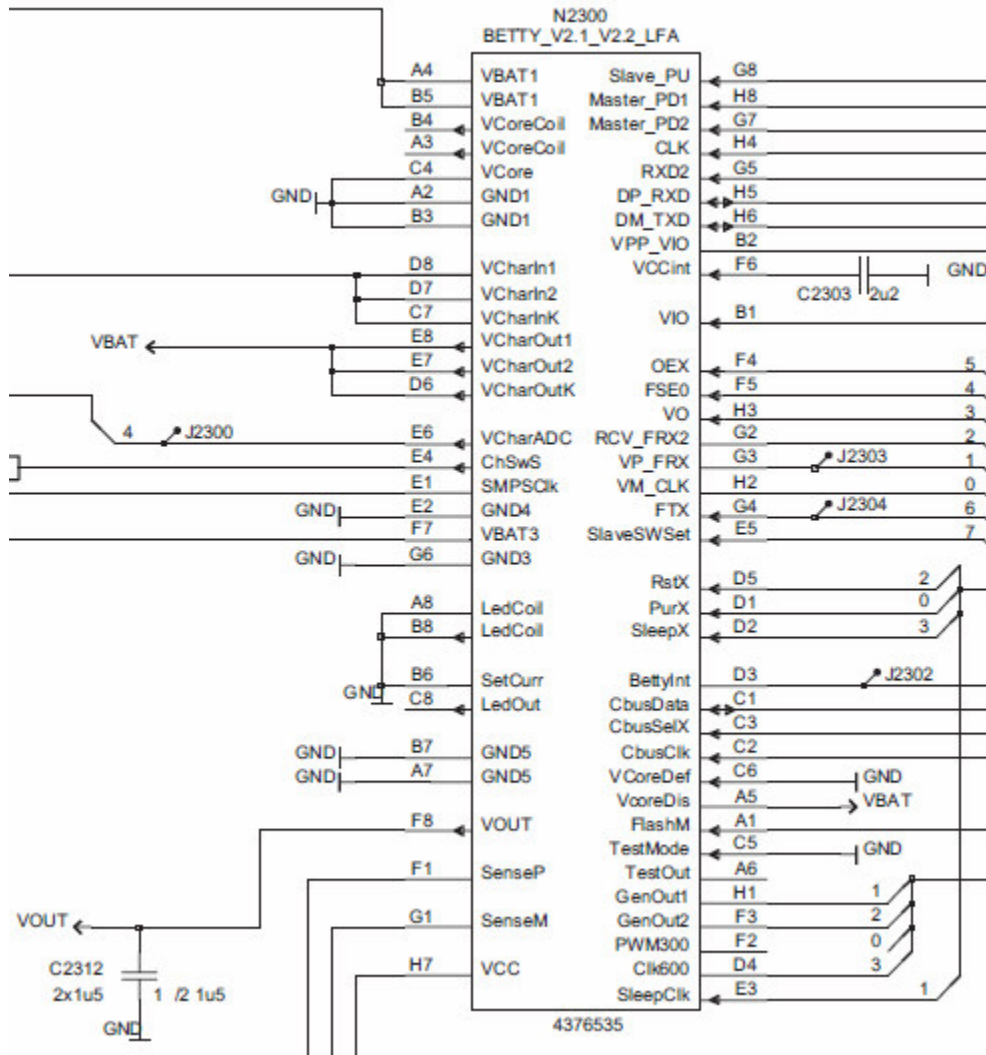

Sul ingresso dello spinotto da 2,5 mm c'e un fusibile da 2A e un diodo posto in anti-parallelo per evitare le inversioni di polarita' (errato caricabatterie).

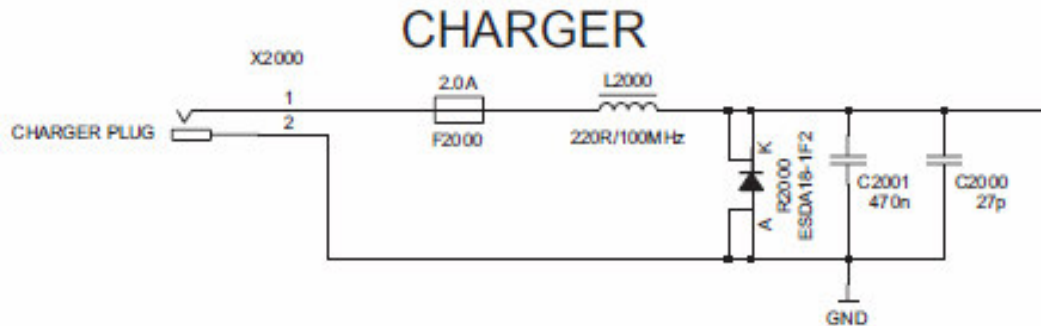

Il **RANGE** della batteria al Litio-ION (agli Ioni di Litio) va' da **4,20 V a 3,60 V** .

RICARICA

- 4.17 Volt Durante la carica verso la fine della ricarica.
- 4.14 Volt A fine carica e con carica-batterie collegato al cellulare. Stranamente indicatore sul display segna che NON carica piu' ma assorbe ben 500 mA !
- 4.02 Volt Scollegato dal carica batterie a cellulare spento e dopo solo 2-3 ore dalla ricarica !
- 4.10 Volt Accendendolo e caricandolo per pochi minuti finche termina a segnalare la ricarica ! Da 4.02 V risale e si stabilizza a 4.10 V STRANO COMPORTAMENTO !!!
- 4.02 Volt Indica fino a questa tensione 6 tacche sul display
- 3.78 Volt 4 tacche sul display (70 %)
- 3.73 Volt 3 tacche sul display (42 %)
- 3.67 Volt 2 tacche sul display (28 %)
- 3.60 Volt 1 tacca sul display (12 %)

Ricapitolando:

4.12 V ----> 4 V	6 Tacche
4 V -----> 3.78 V	4 Tacche
3.78 V ---> 3.70 V	3 Tacche
3.70 V ---> 3.67 V	2 Tacche
sotto i 3.60 Volt	1 Tacca

Dati forniti dal APPS **Nokia Manager Battery** .

ATTENZIONE

Molti leggo che consigliano (per ricalibrare la batteria) di farla scaricare fino a spegnimento spontaneo del cellulare....lo non lo farei o comunque appena si spegne da solo ,SUBITO ricaricarla !

Infatti le tre cose che aiutano a far deperire prima le batterie al litio SONO:

- **Appunto farla arrivare a 0 Volt** (scarica TOTALE)! O peggio sovraccaricarla !
- Il **forte freddo, il calore** e il surriscaldamento prolungato !
(nokia da' un range da: 15 a 25 gradi ! mai lasciarla al sole o cruscotto auto)
- la **vecchiaia** (e qui noi NON ci possiamo fare nulla, aihme' !)

ALCUNI CONSIGLI UTILI PER UNA MAGGIORE DURATA

A fine ricarica e collegato al caricatore, in realtà una minima corrente continua ad alimentare la batteria...una sorta di carica lentissima. La cosa **NEGATIVA** è che se la batteria è al 90% dopo una chiamata ad esempio, se lo si tiene attaccato, questo **PERDE** un altro ciclo di ricarica. L'invecchiamento delle batterie ai polimeri di litio è dato dai cicli di carica, **anche PARZIALI** (usualmente meno di 1000 cicli ricarica), oltre che al tempo che passa...variabile non modificabile da noi utilizzatori.

Quando dice batteria caricata, la si stacca! Poi la si fa' scaricare normalmente...e poi quando dice batteria scarica,la si ricarica. Se si fanno **ricariche parziali**, queste fanno invecchiare prima la batteria! e quindi si perdono preziosi cicli di ricarica .

MEGLIO SPEGNERLO LA SERA O SEMPRE ACCESO ?

Meglio spegnerlo e tenerlo acceso..., il giorno che lo si mette sotto carica, alla sera lo spegne, e poi lo tiene sempre acceso (in modalità offline di notte) nei giorni successivi...

CARICARLO DA ACCESO O SPENTO ?

Metterlo sotto carica da spento ha i suoi vantaggi, si carica prima, la batteria è piu' performante, è piu' carica, almeno una volta a settimana **SPEGNERLO** e mettilo sotto carica.

Almeno una volta ogni 15-20gg è buona norma scaricarlo completamente e metterlo sotto carica tutta la notte, in modo tale da **ri-calibrare la batteria**.

AUMENTARE DURATA DEL CELLULARE

MENU / IMPOSTAZIONI / TELEFONO / **DISPLAY** , portate il **cursore del sensore di LUMINOSITA'** ad una valore più basso possibile. Meno della metà, perchè il consumo diminuirà nettamente.

MENU / IMPOSTAZIONI / TELEFONO / **DISPLAY** , impostate il **TIMEOUT** di **ILLUMINAZIONE** con una valore il più basso possibile. Eviterete sprechi inutili per l'inutilizzo della luce. (time out 40 e Blocco tastiera 45)

Chi NON usa la rete,disattivare la rete UMTS, da MENU / IMPOSTAZIONI / **CONNETTIVITA'** / MODALITA' DI RETE / ed impostate **GSM**

Differenze tra UMTS e GSM: per farla proprio facile facile.. se usate fare videochiamate, o avete necessità di navigare con il cell o per mezzo del cell, lasciate impostato su dualmode UMTS. Ritardo sms-mms di alcuni milli-secondi !
Altrimenti settate tranquillamente su GSM. Che prende ovunque (perchè è raro che ci

sia la rete UMTS senza la gsm sotto..)

Disabilitare il **bluetooth** quando nn necessario: MENU/ IMPOSTAZIONI / CONNETTIVITA' / BLUETOOTH , ed assicuratevi che "bluetooth" sia su **DISATTIVATO** (ovviamente impostatelo su ATTIVATO quando vi serve).

Disabilitare il **Wi-fi** quando non necessario: MENU/ IMPOSTAZIONI / CONNETTIVITA' / LAN SENZA FILI / poi cliccate su OPZIONI / IMPOSTAZIONI ed in seguito impostate la voce "**Mostra disponibilità WLAN**" su: **MAI**.

Ridurre al massimo la **vibrazione** o addirittura eliminarla. Per farlo, andate in: MENU/ IMPOSTAZIONI / PERSONALE / **MODI D'USO** e poi selezionate il modo d'uso che state adoperando o che volete modificare (ad es. NORMALE). Poi **OPZIONI / PERSONALIZZA** e qui cercate le impostazioni sulla vibrazione (es quella del "ritorno" vibrazione quando cliccare un tasto su schermo) e settatela al minimo possibile o addirittura disattivatela).

(Impostazioni / Modi Uso / Personalizza / Disattivare Vibrazione Touchscreen)

Tenete conto che uno **sfondo nero** o in buona parte nero, consuma meno di uno più chiaro.

Inoltre, i **programmi** installati oculatamente sulla memoria C del telefono, in quanto non richiedono accesso alla memory card, fanno risparmiare un po' di batteria.

Quindi il **TEMA** che vi piace, e lo sfondo sarebbe meglio tenerlo sulla **memoria C**

Con queste accortezze durata "media" di circa 2 giorni , 2 giorni e mezzo .